

PERFORMANCE ACCESS SUBWOOFERS

User manual / Manuel d'utilisation

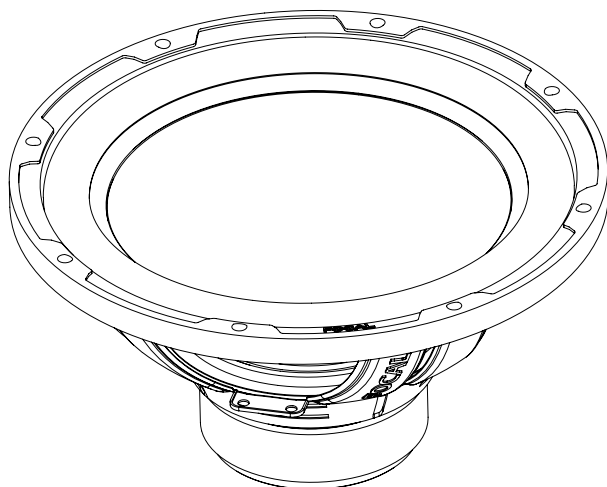

English page 3
Français page 4
России стр. 6

PERFORMANCE ACCESS SUBWOOFERS

User manual

English

Thank you for choosing Focal and for sharing our passion for the “Spirit of Sound”. Designed using the latest technology, these speakers integrate Focal’s perfectionist believes, developing products with high power handling, and unrivalled sound quality. To obtain the best results from this product, we recommend that you follow carefully all the information contained in this user’s manual. If not correctly followed, any fault observed may not be covered by the guarantee.

The Focal guarantee only applies if the enclosed guarantee card is returned to us within 10 days of purchase.

Conditions of guarantee

All Focal products are covered by guarantee drawn up by the official Focal distributor in your country. Your distributor can provide all details concerning the conditions of guarantee. Guarantee cover extends at least to that granted by the legal guarantee in force in the country where the original purchase invoice was issued.

Warning

The performance of the Focal Performance Access 25A4 and 30A4 allows high sound pressure levels to be generated. We remind you that sustained listening beyond 110dB SPL can permanently and irreversibly damage your hearing. We recommend that you adjust the level of your equipment correspondingly.

Important recommendations

Before attempting any installation work, it is very important to check how much space is available to fit the speakers into the vehicle.

- Ensure the speaker is clean from debris and metallic particles that maybe attached (especially after drilling).
- Clean before mounting the speakers.

PERFORMANCE ACCESS SUBWOOFERS

Manuel d'utilisation

Français

Nous vous remercions d'avoir choisi les kits Focal et de partager avec nous notre philosophie "the Spirit of Sound". Ces haut-parleurs de haute technicité intègrent les ultimes perfectionnements Focal en matière de conception de haut-parleurs pour l'obtention d'un son puissant et de très haute qualité. Afin d'exploiter toutes leurs performances, nous vous conseillons de lire ce livret, puis de le conserver avec précaution pour pouvoir vous y référer ultérieurement. Tout problème dû au non-respect des règles d'utilisation peut entraîner l'invalidation de la garantie.

**Pour validation de la garantie Focal,
merci de nous retourner la garantie jointe dans les 10 jours.**

Conditions de garantie

En cas de problème, adressez-vous à votre revendeur Focal.

La garantie pour la France sur tout matériel Focal est de 2 ans non transmissible en cas de revente, à partir de la date d'achat. En cas de matériel défectueux, celui-ci doit être expédié à vos frais, dans son emballage d'origine auprès du revendeur, lequel analysera le matériel et déterminera la nature de la panne. Si celui-ci est sous garantie, le matériel vous sera rendu ou remplacé en "franco de port". Dans le cas contraire, un devis de réparation vous sera proposé. La garantie ne couvre pas les dommages résultant d'une mauvaise utilisation ou d'un branchement incorrect (bobines mobiles brûlées par exemple...).

En dehors de la France, le matériel Focal est couvert par une garantie dont les conditions sont fixées localement par le distributeur officiel Focal de chaque pays, en accord avec les lois en vigueur sur le territoire concerné.

Attention !

Les performances des subwoofers Focal Performance Access 25A4 et 30A4 permettent d'atteindre des niveaux sonores élevés.

Nous vous rappelons que l'écoute prolongée de musique au-delà de 110dB SPL peut détériorer durablement vos capacités auditives.

Il est donc conseillé de régler le niveau de votre équipement en conséquence.

Recommandations importantes

Avant tout, vérifiez l'espace disponible pour l'encastrement des haut-parleurs (se reporter aux plans sur l'emballage) puis procédez aux découpes.

- Tenir les haut-parleurs à l'écart des copeaux métalliques et des poussières.
- Procédez à un nettoyage soigneux avant de monter les haut-parleurs.

PERFORMANCE ACCESS SUBWOOFERS

User manual / manuel d'utilisation

SUB 25A4/30A4

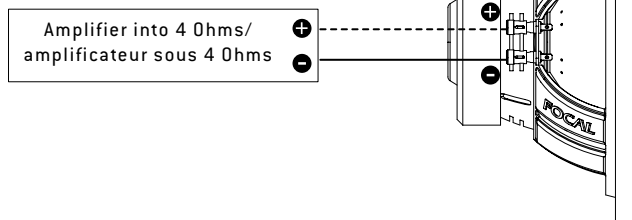

Caisson clos / Sealed enclosure

	25A4	30A4
Volume	F-3 (Hz)	F-3 (Hz)
10 litres 0.35 cu.ft.	42 Hz	52 Hz
15 litres 0.52 cu.ft.	38 Hz	45 Hz
20 litres 0.70 cu.ft.	35 Hz	40 Hz

	25A4	30A4
Volume	F-3 (Hz)	F-3 (Hz)
25 litres 0.88 cu.ft.	35 Hz	37 Hz
30 litres 1.05 cu.ft.	35 Hz	35 Hz
35 litres 1.23 cu.ft.	35 Hz	34 Hz

Caisson bass reflex / Ported enclosure

Volume	25A4			30A4		
	F-3 (Hz)	Ø event Ø port	LG event Port lenght	F-3 (Hz)	Ø event Ø port	LG event Port lenght
10 litres 0.35 cu.ft.						
15 litres 0.52 cu.ft.	45 Hz	9 cm - 3 ¹ / ₂ "	35 cm - 13 ³ / ₄ "			
20 litres 0.70 cu.ft.	38 Hz	9 cm - 3 ¹ / ₂ "	35 cm - 13 ³ / ₄ "			
25 litres 0.88 cu.ft.	35 Hz	9 cm - 3 ¹ / ₂ "	35 cm - 13 ³ / ₄ "	38 Hz	9 cm - 3 ¹ / ₂ "	35 cm - 13 ³ / ₄ "
30 litres 1.05 cu.ft.	32 Hz	9 cm - 3 ¹ / ₂ "	35 cm - 13 ³ / ₄ "	35 Hz	9 cm - 3 ¹ / ₂ "	35 cm - 13 ³ / ₄ "
35 litres 1.23 cu.ft.	31 Hz	9 cm - 3 ¹ / ₂ "	35 cm - 13 ³ / ₄ "	34 Hz	9 cm - 3 ¹ / ₂ "	35 cm - 13 ³ / ₄ "

Руководство пользователя

Благодарим Вас за выбор продукции компании Focal. Мы рады разделить с Вами нашу философию: “the Spirit of Sound”. Эти высококачественные громкоговорители представляют самые передовые технологии разработанные компанией Focal для достижения мощного и высококачественного звука в автомобиле. Для того, чтобы получить максимум от их возможностей мы рекомендуем внимательно ознакомиться с данным руководством пользователя.

Предупреждение!

Длительное прослушивание музыки с высоким уровнем звукового давления (более 110 децибел) может вызвать длительное нарушение слуха. Звуковое давление более 130 децибел может привести к перманентному нарушению слуха.

ВАЖНЫЕ РЕКОМЕНДАЦИИ

- Соблюдайте полярность подключения низкочастотного динамика усилителю мощности («+» к «+», «-» к «-»). Правильная фазировка сабвуфера влияет на его интеграцию с фронтальной акустикой и на локализацию баса. Если бас «запаздывает» и локализуется сзади, попробуйте поменять полярность.
- Используйте для подключения наших сабвуферов усилители Focal. При настройке усилителя обязательно включите фильтр низких частот (LPF – Low Pass Filter – пропускающий низкие частоты). Как правило, он настраивается на частоту 60 – 80 Герц.
- Акустические системы и сабвуферы Focal имеют высокую чувствительность и мощность. С точки зрения безопасной эксплуатации номинальная мощность усилителя не должна превышать номинальной мощности громкоговорителя. Избегайте перегрузки усилителя мощности, к которым они подключены. Искаженный (клиппированный) сигнал может привести к повреждениям, не покрываемым гарантией.
- Низкочастотные динамики Focal разработаны для установки в корпус. Поскольку они создают пульсации давления, конструкция корпуса должна быть максимально прочной и жесткой. В качестве материала для его изготовления лучше всего подходит MDF (древесно волокнистая плита средней плотности) толщиной не менее 19 мм. Все стенки должны быть склеены между собой. Обязательно используйте для наполнения корпуса демпфирующий материал, например синтепон.
- Мы рекомендуем следующие варианты оформления для наших сабвуферов:

PERFORMANCE ACCESS

САБВУФЕРЫ

7

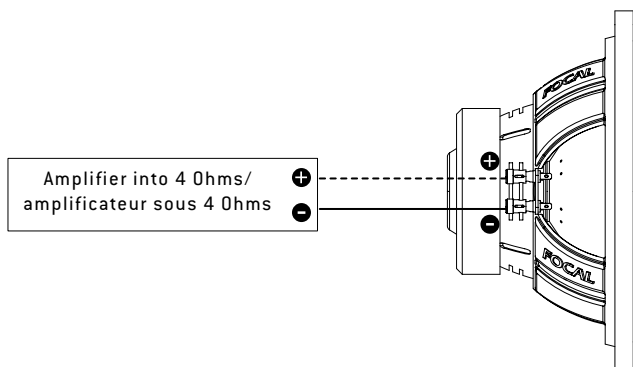

Корпус закрытого типа

	25A4	30A4
Объем корпуса	F-3	F-3
10 литров	42 Hz	52 Hz
15 литров	38 Hz	45 Hz
20 литров	35 Hz	40 Hz

	25A4	30A4
Объем корпуса	F-3	F-3
25 литров	35 Hz	37 Hz
30 литров	35 Hz	35 Hz
35 литров	35 Hz	34 Hz

Корпус типа фазоинвертор

Объем корпуса	25A4			30A4		
	F-3	Диаметр порта	Длина порта	F-3	Диаметр порта	Длина порта
15 литров	45 Hz	9 cm	35 cm			
20 литров	38 Hz	9 cm	35 cm			
25 литров	35 Hz	9 cm	35 cm	38 Hz	9 cm	35 cm
30 литров	32 Hz	9 cm	35 cm	35 Hz	9 cm	35 cm
35 литров	31 Hz	9 cm	35 cm	34 Hz	9 cm	35 cm

PERFORMANCE ACCESS

САБВУФЕРЫ

Гарантия FOCAL

Все громкоговорители Focal имеют гарантию в соответствии с действующим законодательством в Вашей стране. Гарантийный срок составляет 1 (один) год с момента приобретения, срок службы для акустических систем и динамических головок составляет 3 (три) года. Гарантийное и послегарантийное обслуживание осуществляется официальным дистрибьютором в вашей стран. Производитель гарантирует, что купленный товар является работоспособным, не содержит выявленных механических повреждений и полностью пригоден для использования по назначению на момент осуществления продажи. Комплектность товара проверяется Покупателем при получении товара в присутствии персонала Продавца. Послепродажные претензии по внешнему виду и комплектации товара не принимаются. Данный гарантийный талон является единственным документом, подтверждающим право на гарантийное обслуживание сервисным центром Продавца приобретенного Покупателем товара. Без предъявления гарантийного талона Продавец претензий к купленному товару не принимает. Претензии к приобретенному товару принимаются Продавцом только в течение гарантийного срока, указанного в талоне.

В случае обнаружения неисправности, изделие доставляется в сервисный центр для проверки. По результатам проверки при обоснованности претензии производится ремонт или замена изделия. Неисправные детали и узлы, которые были заменены в ходе ремонта, являются собственностью сервисного центра.

Гарантия не действует в следующих случаях:

- Механические повреждения изделия и повреждения вызванные попаданием внутрь изделия посторонних предметов, веществ и жидкостей.
- Не соблюдение норм эксплуатации изделия, превышение эксплуатационных параметров, небрежное обращение, не правильное подключение и т.д.
- Повреждения вызванные природными явлениями, стихийными бедствиями, пожаром и т.д.
- Изделие подвергалось вмешательству или ремонту не уполномоченными на то лицами или сервисными центрами.
- В случае установки и подключения изделия не сертифицированными установочными центрами.

Модель _____ Серийный _____ ном
ер _____
Дата _____ покупки _____ Продав
ец _____

С техническими характеристиками приобретенного изделия, правилами и условиями гарантийного обслуживания ознакомлен и согласен, комплектность и состояние изделия проверены.

Подпись _____ покупате
ля _____

Garantie France

Pour validation de la garantie Focal, nous renvoyer cette page dans les 10 jours, à l'adresse suivante :

Focal-JMLab - BP 374 - 108, rue de l'Avenir - 42353 La Talaudière cedex - FRANCE

Il est maintenant possible d'enregistrer son produit en ligne : www.focal.com/garantie

Vous :

Votre nom : _____ Âge : _____ Profession : _____

Votre adresse complète : _____

Votre adresse e-mail : _____

Vos centres d'intérêts :

Chez vous, possédez-vous des enceintes haute-fidélité ? - Oui - Non

Si oui, précisez la marque : _____

Lisez-vous la presse écrite ? - Oui - Non

Si oui, quel(s) titre(s) : _____

Votre équipement audio/vidéo (marques et modèles) avant l'acquisition du produit Focal :

Lecteur CD /tuner : _____ Lecteur multimédia : _____

Système de navigation : _____ Amplificateur : _____

Kit haut-parleur : _____ Caisson de grave / subwoofer : _____

Autres éléments : _____

Votre choix pour l'achat de ce modèle Focal s'est fait en fonction de :

- | | |
|---|--|
| <input type="checkbox"/> - Conseil du revendeur | <input type="checkbox"/> - Conseil d'un ami, relation |
| <input type="checkbox"/> - Visite d'un salon, d'une exposition | <input type="checkbox"/> - Rapport qualité / prix |
| <input type="checkbox"/> - Qualité sonore, écoute en auditorium | <input type="checkbox"/> - Possède déjà des produits Focal |
| <input type="checkbox"/> - Fiabilité / qualité de fabrication | <input type="checkbox"/> - Catalogues |
| <input type="checkbox"/> - Esthétique / finition | <input type="checkbox"/> - Matériel français |
| <input type="checkbox"/> - Article de presse écrite (si oui, précisez le titre du magazine) : _____ | <input type="checkbox"/> - Autre : _____ |

Votre Produit Focal :

Modèle : _____ N° de série : _____

Nom du revendeur : _____ Ville : _____

Date de l'achat : _____ Prix de l'achat : _____

Avez-vous confié l'installation du produit à votre revendeur ? - Oui - Non

Si non, pourquoi : _____ Modèle de voiture : _____

Ces informations sont nécessaires à notre société pour traiter votre demande. Elles sont enregistrées dans notre fichier de clients et peuvent donner lieu à l'exercice du droit d'accès et de rectification auprès de notre service clientèle [04 77 43 57 00].

Si vous ne souhaitez pas que vos données soient utilisées par nos partenaires à des fins de prospection, veuillez cocher la case ci-contre.

Si vous ne souhaitez pas recevoir des propositions commerciales de nos partenaires par voie électronique, merci de cocher la case ci-contre.

Vous êtes susceptibles de recevoir des offres commerciales de notre société pour des produits analogues à ceux que vous avez achetés. Si vous ne le souhaitez pas, cochez la case ci-contre. Nous garantissons la confidentialité de ces informations.

International Guarantee

For the validation of the Focal guarantee, send back this sheet within 10 days to the following address:

Focal-JMLab - BP 374 - 108, rue de l'Avenir - 42353 La Talaudière cedex - FRANCE

Now it's possible to register on line : www.focal.com/warranty

About yourself:

Your name: _____ Your age: _____ Your job: _____

Your full address: _____

Your e-mail address: _____

Your hobbies:

At home, do you own Hi-Fi loudspeakers? - Yes - No

If yes, specify the brand: _____

Do you read the press? - Yes - No

If yes, which magazine(s)? _____

Your audio/video equipment (brands and models) before the acquisition of Focal products:

CD player/tuner: _____ Multimedia player: _____

Navigation system: _____ Amplifier: _____

Speakers: _____ Enclosure/subwoofer: _____

Other elements: _____

Your choice for the purchase of this Focal model was made according to:

- | | |
|---|--|
| <input type="checkbox"/> - Dealer's advice | <input type="checkbox"/> - Friend's or family's advice |
| <input type="checkbox"/> - Visiting an exhibition/a show | <input type="checkbox"/> - Quality-price ratio |
| <input type="checkbox"/> - Sound quality/listening room | <input type="checkbox"/> - Already own Focal products |
| <input type="checkbox"/> - Reliability/manufacturing quality | <input type="checkbox"/> - Catalogues |
| <input type="checkbox"/> - Design/Finish | <input type="checkbox"/> - French product |
| <input type="checkbox"/> - Article in the press (if yes, specify the title of the magazine) _____ | <input type="checkbox"/> - Other : _____ |

Your Focal product:

Model: _____ Serial number: _____

Dealer's name: _____ City: _____

Date of your purchase: _____ Price of your purchase: _____

Did you leave the product installation to your dealer's care? - Yes - No

If not, why? _____ Car model: _____

This information is necessary to our company to deal with your request. It is registered in our customer file and can give you the right to have access to and correct the information that concerns you through our customer service (+33 477 435 700).

If you do not wish to have your data used by our partners on commercial purpose, tick this box.

If you do not wish to receive commercial propositions from our partners by e-mail, please tick this box.

You may receive commercial offers from our company for products similar to those you have bought.

If you do not wish to, tick that box. The information given on this page will remain confidential.



Focal-JMlab® - BP 374 - 108, rue de l'Avenir - 42353 La Talaudière cedex - France - www.focal.com
Tel. (+33) 04 77 43 57 00 - Fax (+33) 04 77 43 57 04 - SCFG-131115/1 - codo1400