

StarLine i96 CAN Anschlussplan Wegfahrsperr

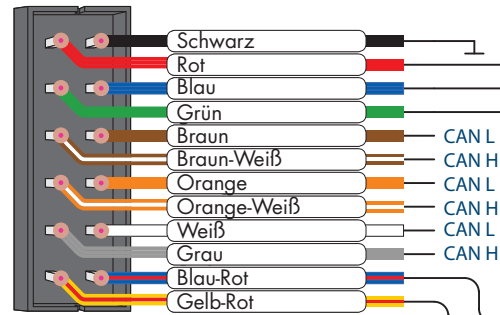

Verwenden Sie die StarLine Master-Anwendung zum Einstellen und Aktualisieren der Software des Hauptgeräts, indem Sie die Wegfahrsperr über USB mit dem Computer verbinden. Die Anwendung kann von der Website help.starline.ru/slm heruntergeladen werden. Für den Betrieb der Wegfahrsperr wählen Sie die Automarke und das Modell in der **StarLine Master**-Anwendung aus. Verwenden Sie den Bluetooth Smart Programmer zur Softwareaktualisierung von BLE-Tags und der StarLine R6.

! Informationen zum Anschluss verschiedener Fahrzeuge an den CAN-Bus finden Sie auf der Website can.starline.ru.

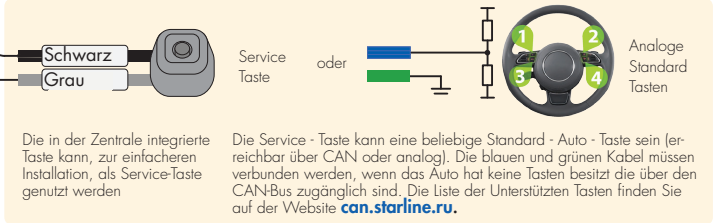

Die in der Zentrale integrierte Taster kann, zur einfacheren Installation, als Service-Taste verbunden werden, wenn das Auto hat keine Tasten besitzt die über den CAN-Bus zugänglich sind. Die Liste der Unterstützten Tasten finden Sie auf der Website can.starline.ru.

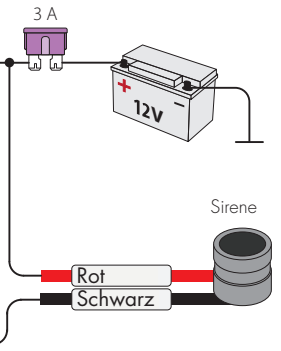

Schutz der Diagnosesteckdose OBD-II

StarLine i96 CAN schützt vor unbefugtem Zugriff auf den Diagnosebus des Fahrzeugs. Um diese Funktion zu implementieren, verbinden Sie den CAN-Bus in der Nähe der Steckdose OBD-II, das orange Kabelpaar muss auf der Seite der Steckdose OBD-II sein. Je nach Fahrzeug sind zwei Anschlussvarianten möglich.

1. Für Fahrzeuge mit einem CAN Bus

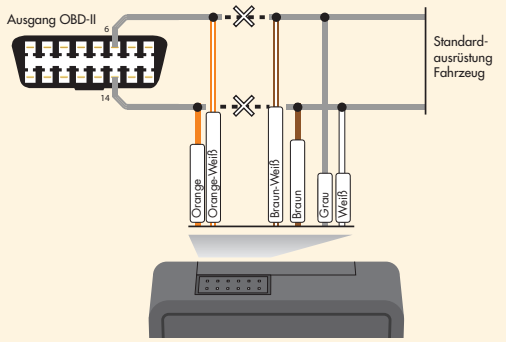

2. Für Fahrzeuge mit dual CAN Bus, einer davon einadrig

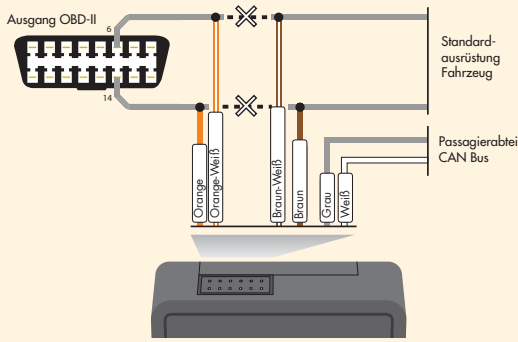

Genauere Informationen zum Schutz der Steckdose OBD-II finden Sie auf der Website can.starline.ru.

! Der Entwickler und Hersteller StarLine NPO behält sich technische Verbesserungen vor, die in diesem Diagramm nicht dargestellt sind. Informationen zu Updates, Aktuelle Versionen der Betriebs- und Installationshandbücher sind auf der Website can.starline.ru verfügbar.

Anschlussplan für Erweiterungsmodul StarLine R6

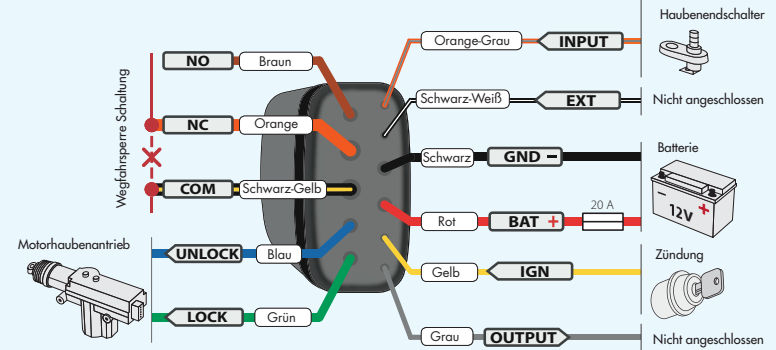

! StarLine R6 und StarLine R4 werden mit Text- oder Farbmarkierung an den Drähten hergestellt

Anschlussplan für Erweiterungsmodul StarLine R

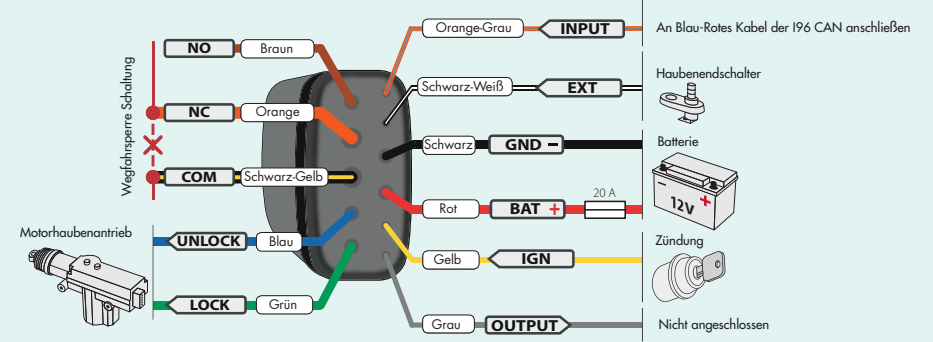

ACHTUNG!

Die mitgelieferten Bluetooth-Tags sind bereits mit der Wegfahrsperre gekoppelt und befinden sich im Transportmodus. Drücken der Taste des Bluetooth-Tags in diesem Modus wird durch grünes und rotes Blinken der eingebauten LED angezeigt. Vor dem Betrieb drücken Sie mehrmals die Tag-Taste bis die LED grün blinkt.

Neue Geräte koppeln

ACHTUNG!

Bei der Kopplung neuer Tags und Smartphones werden alle bisherigen Tags und Smartphones aus dem Speicher gelöscht. Alle Geräte müssen neu gekoppelt werden.

Insgesamt können bis zu 5 Geräte mit der Wegfahrsperre gekoppelt werden.

Kopplungsmodus aufrufen

1. Geben Sie den Notfall-Deaktivierungscode ein (siehe Kurzanleitung).
Wenn eine Verbindung mit einem gekoppelten Tag oder Smartphone besteht, kann dieser Teil weggelassen werden.
2. Schalten Sie die Zündung ein und drücken Sie die Service-Taste 7 Mal.
3. Schalten Sie die Zündung aus und wieder ein. Die Anlage piept 7 Mal zur Bestätigung des „Kopplungsmodus“.

Bluetooth-Tag koppeln

4. Entfernen Sie die Batterien der Tags.
5. Drücken Sie den Tag-Knopf und legen Sie die Batterie ein. Die Tag-LED sollte jetzt rot leuchten.
6. Lassen Sie die Taste los, die LED sollte nun mehrmals rot blinken.
7. In 10 Sekunden wird die erfolgreiche Kopplung durch ein grünes Blinken der LED und 2x Piepen der Anlage bestätigt.
Bei fehlgeschlagener Kopplung leuchtet die LED rot.
8. Wiederholen Sie die Punkte 4-6 für die restlichen Tags.

Smartphone koppeln

9. Zum Koppeln eines Smartphones benötigen Sie die kostenlose **StarLine Key** App.

Kopplungsmodus verlassen

10. Schalten Sie die Zündung aus um den Kopplungsmodus zu verlassen. Es sollten nun Tonsignale folgen. Die Anzahl der Signale entspricht der Anzahl gekoppelter Geräte.

Pin Code erstellen/ändern

Pin Code zum entsperren der Wegfahrsperre mittels der vorhandenen Tasten des Fahrzeugs erstellen.

1. Geben Sie den Notfall-Deaktivierungscode ein (siehe Kurzanleitung).
Wenn eine Verbindung mit einem gekoppelten Tag oder Smartphone besteht, kann dieser Teil weggelassen werden.
2. Schalten Sie die Zündung ein und drücken Sie die Service-Taste 5 Mal.
3. Schalten Sie die Zündung aus und wieder ein. Die Anlage piept 5 Mal zur Bestätigung des „Pin Code ändern“ Modus.
4. Geben Sie Ihren persönlichen Pin Code mit Hilfe der vorhandenen Fahrzeugtasten ein.
Halten Sie die Taste gedrückt, bis ein Bestätigungssignal ertönt, jedoch nicht länger als 3 Sekunden.
Der Pin Code kann aus 3 bis 10 Tasten bestehen.
Die Liste der Tasten, die vom Auto unterstützt werden, finden Sie auf der Website can.starline.ru
5. Wenn nach dem Drücken einer Taste kein Tonsignal ertönt, wird die Taste im angegebenen Fahrzeug nicht unterstützt.
6. 3 Sekunden nach der Eingabe des Pin Codes piept die Anlage zur Bestätigung der Eingabe 2 mal.
7. Geben Sie Ihren neuen Pin Code erneut ein.
8. Wenn der Pin Code korrekt eingegeben wurde, piept die Anlage 2 mal.
Bei Falscheingabe piept die Anlage durchgehend. In diesem Fall wiederholen Sie die Punkte 4-6.
9. Schalten Sie die Zündung aus, um den Modus „Pin Code ändern“ zu verlassen.

StarLine R4 Modul koppeln

Wenn das StarLine R4 Modul separat erworben wurde, muss es mit der Wegfahrsperre gekoppelt werden. Verbinden Sie hierzu das StarLine R4 Modul gemäß dem Diagramm (siehe Rückseite).

1. Stellen Sie die Wegfahrsperre auf den Modus „Wegfahrsperre deaktiviert“.
2. Schalten Sie die Zündung aus, wenn sie eingeschaltet ist.
3. Verbinden Sie die OUTPUT- und INPUT-Kabel des Coderelais.
4. Geben Sie den Notfall-Deaktivierungscode ein (siehe Kurzanleitung).
Wenn eine Verbindung mit einem gekoppelten Tag oder Smartphone besteht, kann dieser Teil weggelassen werden.
5. Schalten Sie die Zündung ein und drücken Sie die Service-Taste 7 Mal.
6. Schalten Sie die Zündung aus und wieder ein. Die Anlage piept 7 Mal zur Bestätigung des „Kopplungsmodus“.
7. Die erfolgreiche Kopplung wird durch eine kurze Aktivierung des eingebauten Relais des StarLine R4 Moduls bestätigt.
8. Schalten Sie die Zündung aus und trennen Sie die OUTPUT- und INPUT-Kabel.

StarLine R6 Modul koppeln

Wenn das StarLine R6 Modul separat erworben wurde, muss es mit der Wegfahrsperre gekoppelt werden. Verbinden Sie hierzu das StarLine R4 Modul gemäß dem Diagramm (siehe Rückseite).

1. Schalten Sie die Zündung aus, falls sie eingeschaltet ist.
2. Trennen Sie die AUTO-, OUTPUT- und INPUT-Kabel von den Strom.
3. Geben Sie den Notfall-Deaktivierungscode ein (siehe Kurzanleitung).
Wenn eine Verbindung mit einem gekoppelten Tag oder Smartphone besteht, kann dieser Teil weggelassen werden.
4. Schalten Sie die Zündung ein und drücken Sie die Service-Taste 7 Mal.
5. Schalten Sie die Zündung aus und wieder ein. Die Anlage piept 7 Mal zur Bestätigung des „Kopplungsmodus“.
6. Verbinden Sie die OUTPUT- und INPUT-Drähte des Moduls.
7. Schließen Sie das BAT- und GND-Kabel an.
8. Nach 10 Sekunden sollte die erfolgreiche Kopplung durch 2 kurze Pieptöne bestätigt.
9. Trennen Sie das BAT-Kabel vom Strom und trennen Sie dann die OUTPUT- und INPUT-Kabel.
10. Schalten Sie die Zündung aus und prüfen Sie den Gerätebetrieb.

StarLine R6 Modul koppeln

Um ein Smartphone als Tag zu verwenden, laden Sie die **StarLine Key** App kostenlos herunter und koppeln Sie das Smartphone mit der Wegfahrsperre. Es sind nur Smartphones die das BLE-Protokoll unterstützen kompatibel. Auf der Website help.starline.ru können Sie überprüfen ob Ihr Smartphone das BLE-Protokoll unterstützt. Die App ermöglicht die Verwendung eines Smartphones anstelle des Bluetooth-Tags zum entsperren der Wegfahrsperre sowie das Einschalten des Service-Modus bei der Fahrzeugübergabe an eine Werkstatt. Um die App zu nutzen muss Bluetooth in Ihrem Smartphone eingeschaltet sein.

Die App ist für alle gängigen Betriebssysteme verfügbar

